

Requalificação da Ponte D. Maria

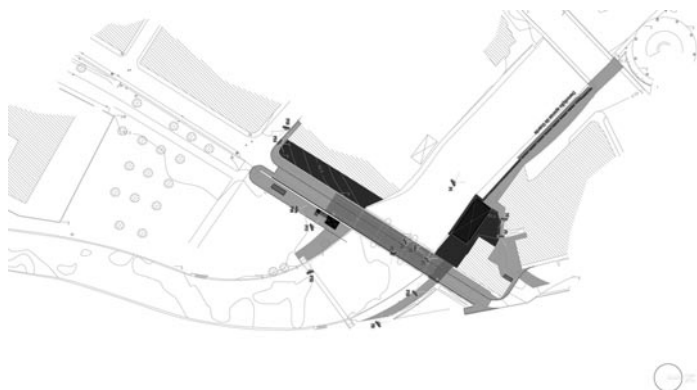

- **Local da obra**
Pombal - Concelho de Pombal - Distrito de Leiria
- **Fase de estudo**
Projecto de Execução
- **Valor estimado (euros)**
621.383
- **Data prevista de início da obra**
Ano de 2010

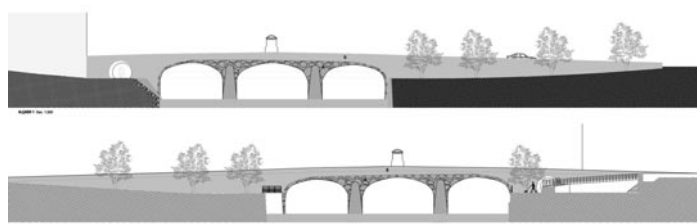

■ Gabinete Projectista

CENTRAL PROJECTOS, LDA
Rua Brigadeiro Correia Cardoso nº
340 R/C Dto - 3000-084 COIMBRA
Telefone 239712998
Fax 239716976
E-mail geral@centralprojectos.pt
Contacto Eng. João Catarino dos
Santos

■ Dono de Obra

CÂMARA MUNICIPAL DE POMBAL
Lg. do Cardal - 3100 POMBAL
Telefone 236 210 500
Fax 236 210 597

■ Ficha Técnica

Equipa Técnica de Projecto: Gabinete Projectista.

■ Materiais

PAVIMENTOS: Antiderrapante; Calçada Portuguesa; Granito; Pedra; Tijolo burro, microcubo calcário, estrutura metálica.

■ Equipamentos

EQUIPAMENTOS EXTERIORES: Cadeiras / Bancos de Jardim; Contentores; Espaços Verdes; Floreiras; Iluminação; Sistemas de rega; Vedações.

Descrição do projecto

O presente trabalho tem por objectivo a definição da proposta de Requalificação da Ponte D. Maria e acessos a esta, quer a partir da ponte pedonal, a montante através das duas margens do rio Arunca, quer a partir do viaduto Guilherme Santos, a jusante, através da margem direita do rio. Pretende-se com esta intervenção dotar as áreas a intervir, com um perfil de qualidade e de conforto humano, disponibilizando-as à população de Pombal.

As soluções propostas resultaram da constante tentativa de compatibilização do programa definido pelo Município de Pombal com as características da área de intervenção e espaço envolvente, seguindo uma metodologia de actuação de acordo com as exigências deste tipo de espaços. Do ponto de vista da localização territorial, as principais condicionantes são as que decorrem da localização da área de intervenção junto de uma linha de água, a construção desregulada junto das margens, alguma exiguidade dos espaços de intervenção e a necessidade de se garantir alguma continuidade com os trabalhos de recuperação que têm vindo a ser realizados. A proposta que aqui se apresenta tem fundamentalmente três linhas de acção, correspondendo a primeira à requalificação da ponte; a segunda à requalificação da faixa junto à margem direita do rio Arunca entre o 'Jardim Arunca' e o viaduto Guilherme Santos, incluindo a criação de um percurso de circulação pedonal contínuo, com a construção de um túnel que atravessa a Ponte D. Maria; e finalmente a requalificação de uma parcela junto à margem esquerda do rio, entre a ponte pedonal e a ponte D. Maria, incluindo a sua ligação pedonal.

